

Machines à emballer sous vide
Vacuum Machines

ASTORR 310, 416, 421 et 440 ASTORR 570 et 5.100



Astorr 310, 416 , 421 et 440

- 100 % inox
- Hygiène parfaite
- Performance
- Précision



Astorr 570 et 5.100

- Grandes capacités

MACHINE À EMBALLER SOUS VIDE

Astorr 310, 416, 421, 440

- Machine de table
- Pompe haut de gamme Becker garantie 3 ans
- Barres double soudure ou soudure / coupure
- Cloche inox avec hublot en verre trempé 12 mm
- Complètement Inox 18/10 étanche IP 43
- Face de travail plane (facilité de nettoyage)
- Plaque de compensation usinée dans la masse
- Joint de couvercle monobloc de haute qualité (sans raccord, ce qui permet un vide optimum)
- Réglage ergonomique par 2 boutons (taux de vide contrôlé par capteur et temps de soudure)
- Extra vide en seconde au-delà du vide optimum
- Cycle automatique de déshumidification de la pompe
- Machine silencieuse : 60dB
- Alimentation : monophasé 230V,
- Accès simplifié à la partie technique pour la maintenance
- Conforme aux normes C.E.

- Table top machine
- Becker Premium Pump - 3-year warranty
- Double Weld or Cut/Weld Bars
- Stainless steel cover with 12 mm tempered glass window
- Completely stainless steel 18/10 - waterproof IP 43
- Flat work surface (easy to clean)
- Compensator plate machined in the mass
- High quality one-piece lid seal (it is seamless, which allows an optimum vacuum)
- Ergonomic adjustment by 2 buttons (vacuum rate controlled by a sensor, and welding time)
- Extra vacuum in seconds beyond optimum vacuum
- Automatic pump dehumidification cycle
- Silent machine: 60dB
- Power supply: 230V single phase,
- Simplified access for maintenance
- Complies with E.C. Norms

Options disponibles – Available Options :

IP63 pour la mise au vide de produits type cacao –
IP63 for vacuum-packing (for products such as cocoa products)

Injection de gaz – Gas injection

Remise en atmosphère lente (soft air) – Soft Air



Astorr 416
Astorr 421
Astorr 440

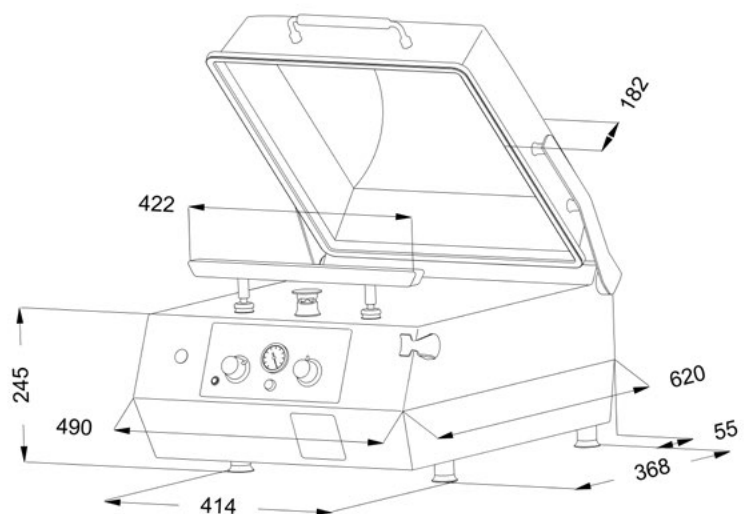

Dimensions

Astorr 421/2, 440/2



Astorr 421/2
Astorr 440/2

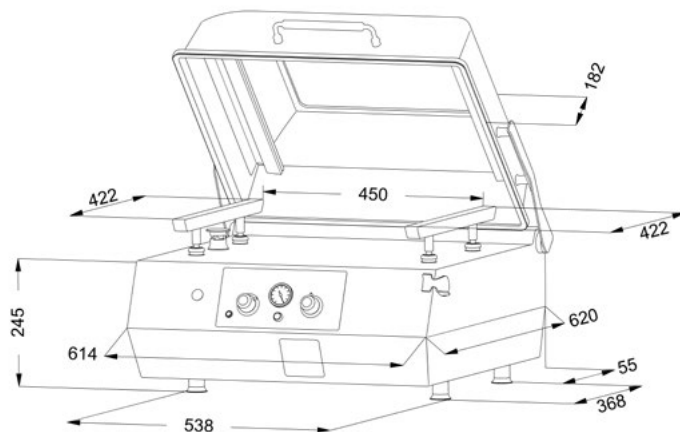

Dimensions



Chariot avec roulettes
pour machine de table



Taux de vide et
soudure réglable

Réf	Tension	Barre de soudure	Pompe à vide	Puissance	Dimensions utiles (mm)	Poids net
Ref	Tension	Bars dimensions (mm)	Pump	Power	Dimensions (mm)	Weight
Astorr 310	Mono 230 V	315 mm	10 m3	0.37 kw	360x315x135	61 kg
Astorr 416	Mono 230 V	422 mm	16 m3	0.55 kw	524x620x425	68 kg
Astorr 421	Mono 230 V	422 mm	21 m3	0.75 kw	524x620x425	70 kg
Astorr 421/2	Mono 230 V	2 x 422 mm	21 m3	0.75 kw	648x620x425	83 kg
Astorr 440	Mono 230 V	422 mm	40 m3	1.1 kw	524x600x425	77 kg
Astorr 440/2	Mono 230 V	2 x 422 mm	40 m3	1.1 kw	648x620x425	90 kg

Astorr 570 et 5.100



- Machine sur pieds
- Pompe Becker garantie 3 ans
- Barres double soudure ou soudure / coupure
- Dimensions utile cloche : 550x652 x 230 mm
- Cloche inox avec hublot en verre trempé 12 mm
- Complètement Inox 18/10 étanche IP 43
- Face de travail plane (facilité de nettoyage)
- Plaque de compensation usinée dans la masse
- Joint de couvercle monobloc de haute qualité (sans raccord, ce qui permet un vide optimum)
- Réglage ergonomique par 2 boutons (taux de vide contrôlé par capteur et temps de soudure)
- Extra vide en seconde au-delà du vide optimum
- Cycle automatique de déshumidification de la pompe
- Machine silencieuse : 60dB
- Dimensions machine : 858x810x1105 mm
- Alimentation : triphasé 400V,
- Accès simplifié à la partie technique pour la maintenance
- Conforme aux normes C.E.

- Machine on feet
- Becker pump 3 year warranty
- Double Weld or Cut/Weld Bars
- Cover Useful Dimensions: 550x652 x 230 mm
- Stainless steel cover with 12 mm tempered glass window
- Completely stainless steel 18/10 waterproof IP 43
- Flat work surface (easy to clean)
- Compensator plate machined in the mass
- High quality one-piece lid seal (it is seamless, which allows an optimum vacuum)
- Ergonomic adjustment by 2 buttons (vacuum rate controlled by a sensor, and welding time)
- Extra vacuum in seconds beyond optimum vacuum
- Automatic pump dehumidification cycle
- Silent machine: 60dB
- Dimensions: 858x810x1105 mm
- Power supply: 400V+N+T, 3PH
- Simplified access for maintenance
- Complies with E.C. Norms



Options disponibles – Available Options :

IP63 pour la mise au vide de produits type cacao – IP63 for vacuum-packing (for products such as cocoa products)

Injection de gaz – Gas injection

Remise en atmosphère lente (soft air) – Soft Air

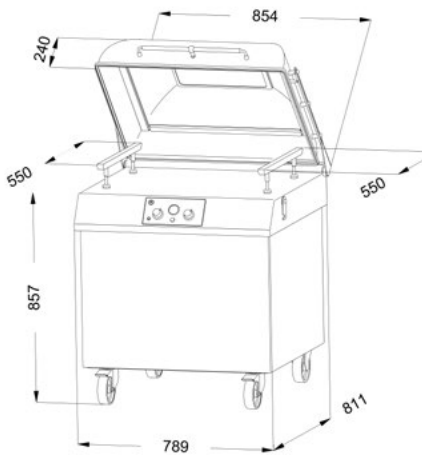

Disponible en 2 barres de 550mm
Available with 2 welding bars of 550 mm

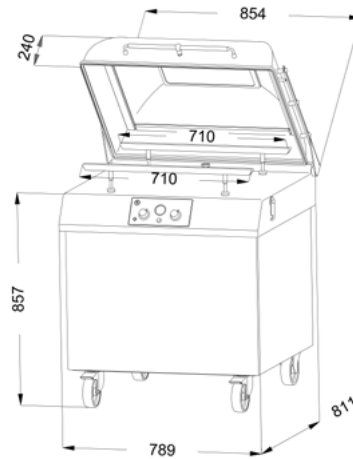

Ou 2 barres de 710 mm
Or 2 welding bars of 710 mm

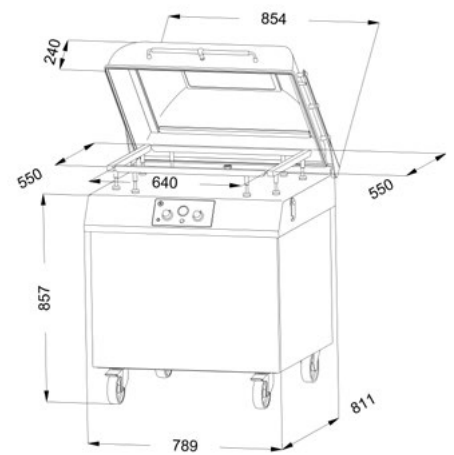

Ou 4 barres
(2 barres de 550mm et 2 barres de 640mm)
Or 4 welding bars (2x550 + 2x640 mm)

Réf	Tension	Barre de soudure	Pompe à vide	Puissance	Dimensions utiles (mm)	Poids net
Ref	Tension	Bars dimensions	Pump	Power	Dimensions (mm)	Weight
Astorr 570	TRI, 400V, 50 HZ	2 x 550 mm //D/G ou 2 x 710 mm // AV/AR ou 2 x 550 / 2 x 640 mm	70 m3	1.5 kw	858x810x1105	212 kg
Astorr 5.100	TRI, 400V, 50 HZ	2 x 550 mm //D/G ou 2 x 710 mm // AV/AR ou 2 x 550 / 2 x 640 mm	100 m3	2.2 kw	858x810x1105	216 kg